

RITABLE

Технический паспорт

Ред. от 10 апреля 2025 г.
г. Москва



Труба PE-Xa EVOH RITABLE

2.601-2019

Оглавление

1	НАИМЕНОВАНИЕ ИЗДЕЛИЯ	2
2	ИЗГОТОВИТЕЛЬ	2
3	НАЗНАЧЕНИЕ И ОБЛАСТЬ ПРИМЕНЕНИЯ	2
4	ОСОБЕННОСТИ ПРИМЕНЕНИЯ	2
5	ТЕХНИЧЕСКИЕ ХАРАКТЕРИСТИКИ	3
6	УСТРОЙСТВО	3
7	НОМЕНКЛАТУРА	4
8	МАРКИРОВКА	4
9	РАЗМЕР И ВЕС БУХТ	5
10	МОНТАЖ	5
11	ХРАНЕНИЕ И ТРАНСПОРТИРОВКА	6
12	ГАРАНТИЙНЫЕ ОБЯЗАТЕЛЬСТВА	6

5. ТЕХНИЧЕСКИЕ ХАРАКТЕРИСТИКИ

Таблица 1 – Технические характеристики трубы PE-Ха EVOH RITABLE

Характеристика	Ед. изм.	Значение
Наружный диаметр	мм	16; 20; 25; 32
Материал		PE-Ха/EVOH
Плотность	г/см ³	≥0.94
Цвет		серый
Максимальная рабочая температура теплоносителя	С°	95
Максимальная кратковременная температура теплоносителя ¹	С°	110
Рабочее давление при температуре теплоносителя 90 °С (20 С°)	бар	10 (20)
Максимальное давление (испытательное)	бар	15
Предел прочности при разрыве, t=20С°	МПа	>20
Удлинение при разрыве	%	≥400
Коэффициент линейного расширения, t=20С°	1/К°	1,4x10 ⁻⁴
Удельная теплоемкость	кДж/кг К°	2,3
Минимальный радиус изгиба в холодном состоянии	*dn	5
Диффузия кислорода	г/м ³ хсут	<0,1
Шероховатость	мм	0,007
Срок службы ²	лет	Не менее 50

6. УСТРОЙСТВО

Трубы PE-Ха EVOH RITABLE состоят из несущего слоя сшитого полиэтилена PE-Ха натурального цвета (прозрачный) и антидиффузионного слоя EVOH серого цвета. Слои соединены между собой с помощью эластичного клея. Технология производства трубы PE-Ха EVOH RITABLE - химическая пероксидная сшивка.



Рисунок 1 – Общий вид трубы PE-Ха EVOH RITABLE 1 .

1. Внутренний слой PE-Ха

2. Соединяющий клеевой слой

3. Защитный слой EVOH

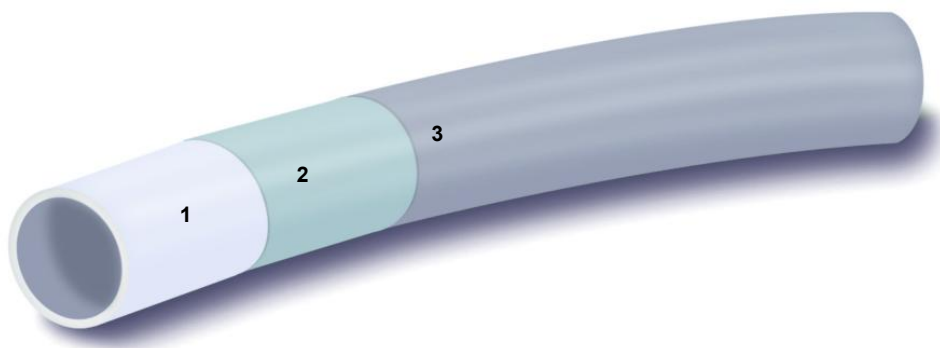
7. НОМЕНКЛАТУРА

Таблица 2 – Номенклатура и размеры труб PE-Ха EVOH

Артикул	Наименование	Диаметр трубы d, мм	Толщина стенки трубы s, мм	Бухта, м
110111011622240	Труба PE-Ха/EVOH, 16*2.2мм, 240м/бухта, серая, RITABLE	16	2,2	240
110111011622200	Труба PE-Ха/EVOH, 16*2.2мм, 200м/бухта, серая, RITABLE	16	2,2	200
110111011622100	Труба PE-Ха/EVOH, 16*2.2мм, 100м/бухта, серая, RITABLE	16	2,2	100
11011101162250	Труба PE-Ха/EVOH, 16*2.2мм, 50м/бухта, серая, RITABLE	16	2,2	50
110111012028100	Труба PE-Ха/EVOH, 20*2.8мм, 100м/бухта, серая, RITABLE	20	2,8	100
11011101253550	Труба PE-Ха/EVOH, 25*3.5мм, 50м/бухта, серая, RITABLE	25	3,5	50
11011101324450	Труба PE-Ха/EVOH, 32*4.4мм, 50м/бухта, серая, RITABLE	32	4,4	50

8. МАРКИРОВКА



Рисунок 2 – Пример маркировки трубы PE-Ха EVOH RITABLE

- 1- ()
- 2 -
- 3 – (,)
- 4 –
- 5 -
- 6 –
- 7 -
- 8 -
- 9 - / /

9. РАЗМЕР И ВЕС БУХТ



Рисунок 3 – Габаритные размеры бухт трубы

Таблица 3 – Размеры бухт труб PE-Ха EVOH RITABLE

Артикул	Диаметр трубы d, мм	Толщина стенки трубы s, мм	Кол-во метров в бухте, м	Высота бухты b, мм	Внешний диаметр бухты C, мм	Вес бухты, кг
110111011622240	16	2,2	240	180	760	22,32
110111011622200	16	2,2	200	160	760	19,22
110111011622100	16	2,2	100	200	580	9,3
11011101162250	16	2,2	50	140	500	4,65
110111012028100	20	2,8	100	140	760	15,02
11011101253550	25	3,5	50	130	760	11,56
11011101324450	32	4,4	50	230	760	18,51

10. МОНТАЖ

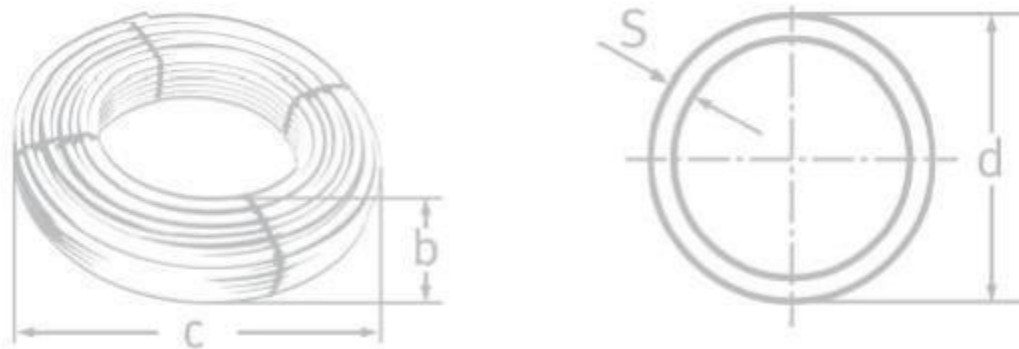
PE-Ха EVOH RITABLE

:

1. 5 -10 .
2. RITABLE,
3. -5 .
4. () 30 3 (),
5. -5 -
1/2 .

- 6.
 7. RITABLE
 - 8.
 - 9.
 10. 30
 - 11.
 12. 3.6.1-3.6.10. 41-109-2005.
 - 13.
- (),
- ().
- L :
- L = L. t :
- L - , ;
- t - (
-), ° ; - , /(°)

11. ХРАНЕНИЕ И ТРАНСПОРТИРОВКА

Трубу PE-Ха EVONH RITABLE в упаковке предприятия-изготовителя допускается транспортировать на любые расстояния.

При хранении и транспортировке трубы должны быть защищены от воздействия прямых солнечных лучей.

Во избежание повреждения, хранение и транспортировка труб допускается только на ровных поверхностях, без острых выступов.

12. ГАРАНТИЙНЫЕ ОБЯЗАТЕЛЬСТВА

Производитель гарантирует соответствие трубы PE-Ха EVOH RITABLE техническим требованиям при соблюдении следующих условий:

Труба PE-Ха EVOH RITABLE

- Транспортировка и хранение изделия в соответствии с п. 11 данного паспорта;
- Монтаж изделия в соответствии с рекомендациями п. 10 данного паспорта.

Гарантия распространяется на дефекты, возникшие по вине завода-изготовителя.

Гарантийный срок эксплуатации и хранения изделия, включая гарантию на соединени е трубаRITABLE + фитинг RITABLE, составляет 10 лет с даты продажи, указанной в передаточных документах.

Данная гарантия не распространяется на изделия:

- Монтаж которых произведен неквалифицированным персоналом;
- Повреждения которых возникли в результате превышения рабочих значений температуры и давления;
- С повреждениями в результате механического воздействия;
- Замораживание системы и гидроудары в процессе эксплуатации.

Затраты, связанные с демонтажем, монтажом и транспортировкой неисправного изделия в период гарантийного срока Покупателю не возмещаются

Расчетный срок службы изделия – не менее 50³ лет.

—
³ Согласно табл. 5, класс 5 ГОСТ 32415-2013